

COLLEZIONISMO

AUTO · MOTO · MACCHINE AGRICOLE · RESTAURO
PERIODICO DI NOTIZIE - TECNICA - CURIOSITÀ - MERCATO



Periodico - Anno 7 - n. 38 - agosto 2017 - Solo in abbonamento esce nei mesi di febbraio • aprile • giugno • settembre • dicembre - Spedizione in abbonamento postale
Supplemento del Periodico Maison & Maisonette - Autorizzazione Tribunale di Reggio Emilia n.1127 del 24.09.2004. Reggio Emilia 30/08/06

IN QUESTO NUMERO:

p. 5

CURIOSITÀ
POZZETTO E NICOLINI - S.MARTINO (RE)

p. 10

CURIOSITÀ
MARANELLO VILLAGE (MO)

p. 14

EVENTI
AUTOCINERETRÒ A "LUINE DI ROCCA"

p. 16

EVENTI
MEMORIAL ELIO MANFREDINI

p. 19

Terribile CLUB
L.C.E.R.

p. 26

EVENTI INTERNAZIONALI
VALLI BERGAMASCHE

p. 28

EVENTI
AUTOSCROSS

p. 30

EVENTI
PARILLA - BORZANO DI ALBINEA (RE)

postatarget
creative

CNR06972013

Posteitaliane

Technograf



DKW CAVANI RT 125 W: la tedesca di Bologna

Nella storia delle industrie motociclistiche bolognesi c'è quella del rag. Bruno Cavani che durante tutto il periodo della sua attività fu legato alla tedesca DKW.

La collaborazione cominciò negli anni '20 con la fornitura di motori che Cavani utilizzava per produrre i motocicli Aquila, si interruppe durante periodo bellico, per poi ripartire nel 1948 quando la DKW riprese la costruzione della RT 125. La Germania era occupata e divisa ed i passaggi doganali rigidissimi rendevano molto difficoltosa ed onerosa l'importazione dei prodotti tedeschi finiti. Cavani risolse la cosa facendosi inviare i componenti sciolti della moto, con eccezione del telaio; quindi senza importare motociclette complete. Al contrario delle RT tedesche a telaio rigido, Cavani inventò e brevettò una sospensione elastica posteriore veramente originale: racchiuse le molle della sospensione, comprese da un sistema di leve e tiranti, all'interno dei bracci del forcellone. I telai delle piccole RT 125 W venivano quindi prodotti a Bologna. Fu conservata del modello tedesco la sella a ponte sospeso col pratico pomello per la regolazione del precarico della molla in funzione del peso del conducente. Il piccolo ed affidabile motore tedesco, copiato da quasi tutti i costruttori europei, aveva costi di esercizio molto contenuti.

Caratteristiche del mezzo: Motore monocilindrico a due tempi, doppio travaso, brevetto Schnurle-DKW. Alesaggio 52 mm, corsa 58



mm, cilindrata 123 cmc, potenza 4,75 Cv a 4800 rpm. Frizione a dischi multipli in bagno d'olio, cambio a 3 marce. Carburatore Dell'Orto MA16. Impianto elettrico con batteria, dinamo e spinterogeno. Velocità max 75 kmh.

L'esemplare del servizio ha la sua storia particolare. Costruito nel 1951 e immatricolato nel 1952 in provincia di Reggio Emilia, dopo alcuni passaggi di proprietà è stato trasferito a Bologna unitamente al suo proprietario. Una decina di anni orsono, in seguito ad un guasto, fu portato nell'officina di un meccanico per la riparazione. Là, smontato, è rimasto tutto il tempo

fino alla recente morte del meccanico ed al conseguente smantellamento dell'officina. Della moto erano rimasti documenti, targa, telaio e poco più!

Dopo un primo parziale e infruttuoso tentativo di recuperare i particolari del DKW dal luogo dove era stato immagazzinato tutto il materiale dell'officina, il suo proprietario decise di disfarsene. Ma qualche pazzo sognatore, ancora disposto a raccogliere sfide, c'era! Dopo tre meticolosi passaggi al setaccio di tutto il materiale contenuto nel magazzino (giorni di ricerca), due premontaggi parziali, il risultato fu soddisfacente: mancavano "solo"

albero motore con biella, batteria con supporto ed il cablaggio elettrico. Un altro pezzetto di storia si poteva salvare!

Otto mesi di lavoro, internet ed acquisti su siti tedeschi specializzati hanno completato il resto (attualmente la batteria originale non è ancora montata, ma il mezzo è funzionante).

Bibliografia:

Manuale uso e manutenzione originale del DKW RT 125 W.

"Moto bolognesi del dopoguerra" di Campigotto, Grandi, Ruffini.

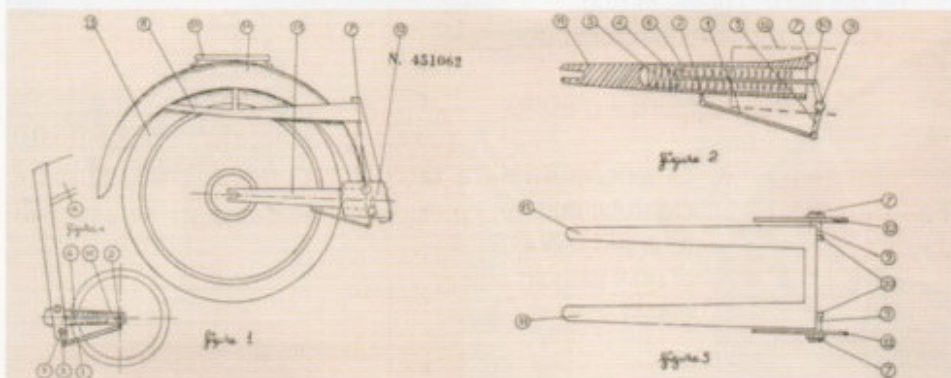
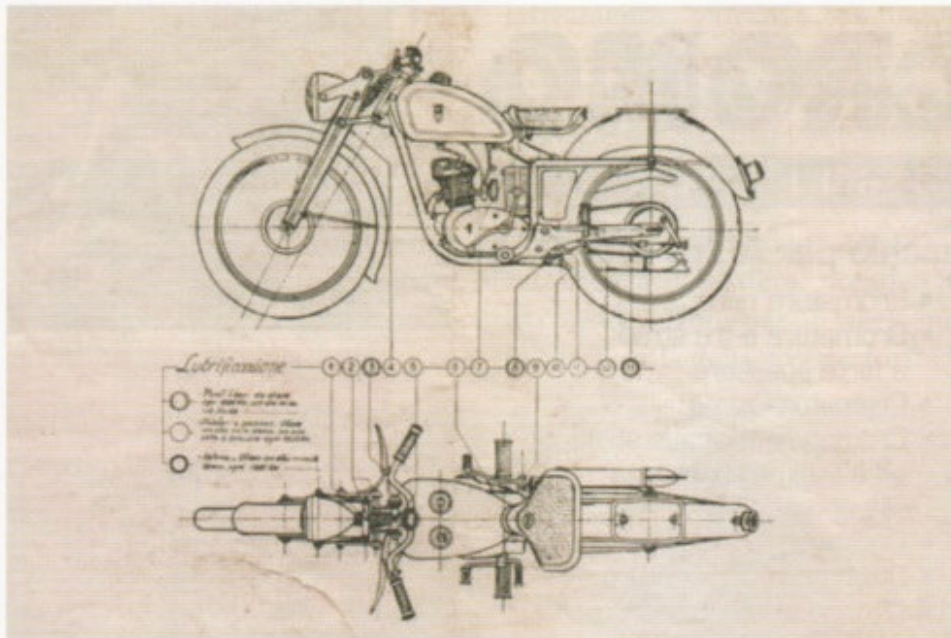
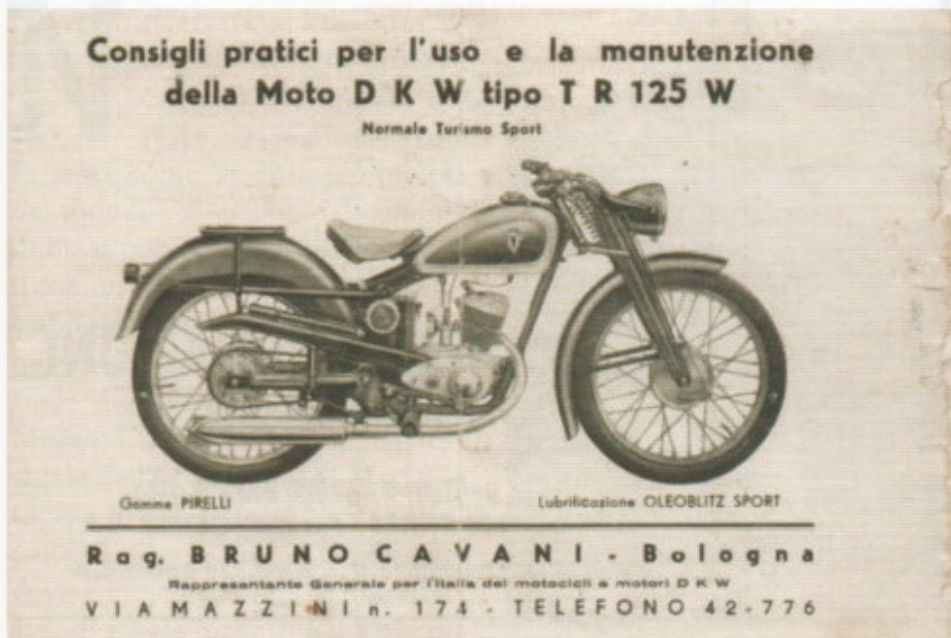

NOTIZIE DAI **Lambretta** CLUB



Lambretta Club Emilia Romagna



STEFANO M. ACQUARONI, PRESIDENTE DEL LCER
(Lambretta Club Emilia Romagna)

di Stefano M. Acquaroni

Cari amici lambrettisti

ci ritroviamo in questo mese di luglio che, come mia abitudine, mi trovo nella bellissima Terra Sarda dove, avendone l'opportunità, vengo con la famiglia a ricaricare le batterie, ormai quasi sempre troppo spesso esaurite.

E' innegabile il fatto che qui ci stia divinamente, ma è altrettanto vero che un pizzico di rammarico per le diverse occasioni di incontro con voi perse in questo periodo ci sta.

Infatti, con giugno, è questo il mese in cui più frequenti sono le occasioni per fare qualche chilometro in più con le nostre Lambrette, magari anche fino a notte fonda, bazzicando le sagre e le fiere di cui il nostro territorio abbonda.

Passata l'euforia per l'Eurolambretta, anche se i suoi piacevoli ricordi sono ancora vivi nella nostra mente, diversi sono stati gli appuntamenti a cui il Club ha partecipato: il "Brillantina Swing" di Casalgrande (RE) dove alcuni nostri mezzi, assieme a quelli degli amici del Lambretta Club Modena, hanno rievocato per



stf

www.stflambretta.com

+39 . 340 86 84 556

- ricambi originali
- consulenza on-line
- elaborazioni

goditi il viaggio

RIVENDITORE AUTORIZZATO - VERONA

Stratos

MADE IN ITALY

»»» qualche ora gli anni 50-60, il "Giugno Ravarinese" a Ravarino (MO) per una analoga iniziativa, il "Lambretta day" a Savigno (BO) organizzato dal Moto Club Bartolini, dove da anni non si vedeva una tale partecipazione di mezzi e nell'ambito del quale si è svolta una simpatica prova di abilità. Senza poi dimenticare la scapatella al lago di Suviana (PT) per una allegra giornata organizzata dal Lambretta Club Toscana; purtroppo, per ragioni di tempo legate all'organizzazione, non è stato possibile comunicarvi questo invito come invece avremmo voluto, ma ci muoveremo affinché questo piacevole momento di incontro tra club possa in futuro diventare un appuntamento fisso nel calendario delle attività.

Altri soci hanno poi rappresentato il Club anche in altre iniziative locali nelle quali hanno



avuto il piacere di esporre le insegne del LCER.

Sempre più frequentemente, infatti, ci pervengono richieste di collaborazione e/o partecipazione ad eventi più o meno importanti ai quali, ahimè, siamo costretti a dire no per non gravare

sempre sulle solite persone che - sono convinto - seppur volentieri, sono chiamati con troppa frequenza ad essere qua e la per organizzarli. La scarsa partecipazione ed il poco interesse per questo genere di iniziative da parte della maggior parte degli



iscritti al Club ci porta spesso a riflettere anche sul nostro operato: siamo sulla giusta strada o no? La mancanza di vostri riscontri, suggerimenti e perché no... di collaborazione, non ci aiuta, ma in ogni caso, siatene certi, stiamo lavorando nell'interesse e per il bene del Club!

Nell'immediato saremo quindi impegnati a Poggetto (San Giorgio in Piano - BO) il 22 luglio in occasione della terzo raduno - già tappa del Trofeo Interclub - ed annessa prova di abilità.

Ad altre iniziative saremo comunque presenti per cui vi invito, come sempre, a controllare tanto la posta elettronica quanto il sito del Club.

A tal proposito vi informo che, dopo Adria, abbiamo deciso di mantenere in essere anche un gruppo WhatsApp al quale, se volete, potete chiedere di essere inseriti per avere un contatto immediato con il Club ed i suoi soci. Anche per questa volta non vi tedio oltre e vi lascio con la speranza di incontrarvi nelle prossime occasioni.

Buona estate a tutti!

A presto!



Lambretta Club
Emilia Romagna

SABATO 22 LUGLIO POGGETTO
(SAN PIETRO IN CASALE)

3° RADUNO

LAMBRETTEA E VESPA

- **15:30: RITROVO E ISCRIZIONI GARA DI ABILITA' CONSEGNA "ROAD BOOK" E GADGET**
COSTO ISCRIZIONE 10€
- **16:00: GARA DI ABILITA' SUDDIVISA IN 3 PROVE**
- **18:00: PREMIAZIONI E APERITIVO**
- **20:00: CENA A PREZZO CONVENZIONATO PRESSO LA SAGRA**

MENU' TRADIZIONALE: LASAGNA; SALSICCIA BIRRA O ALTRA BEVANDA -> 12€

MENU' PIADINA: PIADINA I GUSTO CON BIRRA O ALTRA BEVANDA -> 5€

INFO: MAX L.C.E.R. 333.1205123

